

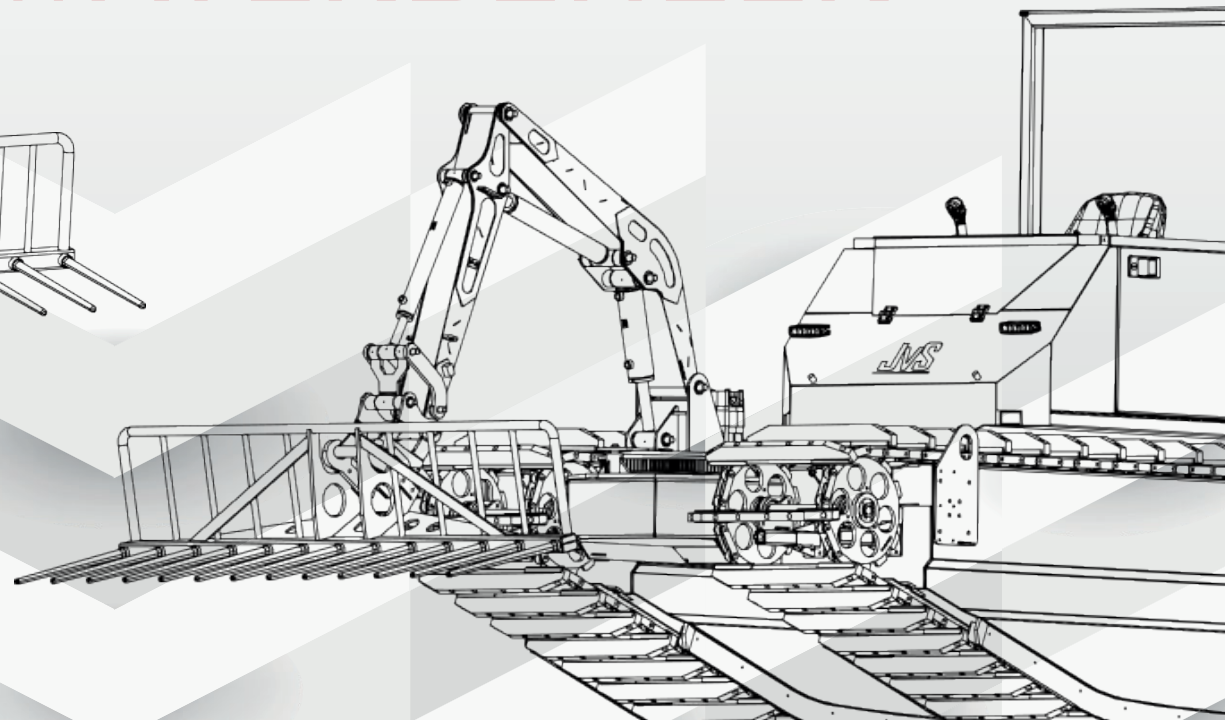

**JVS**  
JVS HEM B.V.

# MACHINES VOOR WATERBEHEER

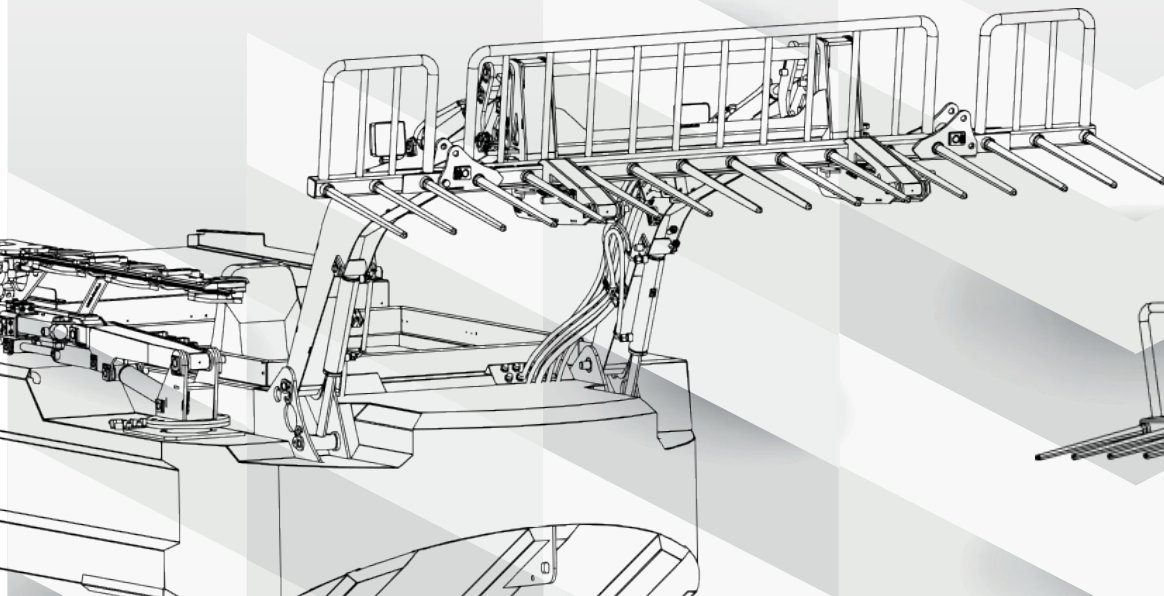

# DE MACHINES VAN JVS

- **MAAIBOTEN** PAG. 6-13
- **MAAIVERZAMELBOTEN** PAG. 14-17
- **AMFIBISCHE MACHINES** PAG. 18-23
- **BOOTTRAILERS** PAG. 24-25





# WAAROM KIEZEN VOOR JVS

## 1. TROTS OP ONS OOG VOOR DETAIL.

ALLE MACHINES DIE WIJ ONTWERPEN EN AFLEVEREN WORDEN MET EEN SCHERP OOG VOOR DETAIL GEMAAKT. DIT VERZEKERT DAT U EEN PRODUCT KRIJGT DAT AAN DE HOOGSTE STANDAARD VOLDOET. DIT RESULTEERT NIET ALLEEN IN VEEL WERKPLEZIER MAAR OOK LAGE ONDERHOUDSKOSTEN.

## 2. WIJ DENKEN VANUIT EN MET DE KLANT.

ONZE PRODUCTEN WORDEN GEPRODUCEERD MET OOG OP DE MENSEN DIE ER DAGELIJKS MEE WERKEN. DIT VERTAALD ZICH IN EEN GOEDE ERGONOMIE IN HET STUURHUIS EN EEN MAKKELIJK TE BEDIENEN MACHINE. EVENTUELE WENSEN VAN DE KLANT KUNNEN INDIEN MOGELIJK TOEGEVOEGD WORDEN.

## 3. HOOGWAARDIGE ONDERDELEN.

AL ONZE MACHINES WORDEN VOLLEDIG IN EIGEN BEHEER ONTWERPEN EN GEBOUWD. HIERBIJ KIEZEN WIJ VOOR HOOGWAARDIGE PRODUCTEN DIE EEN HOGE KWALITEIT MACHINE GARANDEREN.

## 4. KEEP IT SIMPLE.

DOOR HANDIG GEBRUIK TE MAKEN VAN EENVOUDIGE OPLOSSINGEN KUNNEN WIJ EEN PRODUCT REALISEREN DAT NIET AL TE COMPLEX IS MAAR TOCH ONTZETTEND GOED WERKT. OP DEZE MANIER ZIJN ONDERDELEN EENVOUDIG TE ONDERHOUDEN EN GAAT UW MACHINE LANG MEE.

## 5. INNOVATIEF MAAR OOK CONSERVATIEF.

WIJ ZIJN CONSTANT BEZIG MET HET VERBETEREN VAN ONZE PRODUCTEN. DIT BETEKENT ECHTER NIET DAT OUDE VERTROUWDE SYSTEMEN VERDWIJNEN. WE BEHOUDEN WAT GOED IS EN VERBETEREN WAT BETER KAN.

[WWW.JVS-TECHNIEK.NL](http://WWW.JVS-TECHNIEK.NL)







# MAAIBOTEN

JVS MAAIBOTEN STAAN BEKEND ALS STERK EN DUURZAAM. DIT KOMT DOOR HET GEBRUIK VAN HOOGWAARDIG STAAL VOOR ONZE CASCO'S EN EXTRA VERSTEVIGINGEN WAAR NODIG.

ONZE RECENT VERBETERDE ENKELE EN DUBBELE SCHRDEF VERZEKERT U VAN EEN BETROUWBARE EN KRACHTIGE AANDRIJVING VAN UW MAAIBOOT.

MET EEN STAGE V DIESELMOTOR OF EEN ELEKTRISCHE MAGNEETMOTOR HEBBEN DE MAAIBOTEN VOLDOENDE POWER OM ALLE COMPONENTEN ZONDER MOEITE TE VOORZIEN VAN HYDRAULISCHE KRACHT. DEZE SCHONE MOTOREN ZIJN MINDER BELASTEND VOOR HET MILIEU EN IN HET GEVAL VAN DE ELEKTRISCHE AANDRIJVING OOK NOG EENS FLUISTERSTIL.

- **STERKE CASCO'S**
- **SCHONE MOTOREN**
- **EENVOUDIGE BEDIENING**
- **DUURZAAM**

# DAT IS JVS.

# VOORLADER

DE MAAIBOOT MET VOORLADER IS DE MEEST VERKOCHTE MAAIBOOT IN ONS ASSORTIMENT.

DEZE MAAIBOTEN ZIJN STANDAARD LUXE UITGEVOERD EN HEBBEN EEN GROOT MAAIBEREIK MET DE ZIJMAAIER. DE BOTEN WORDEN AANGEDREVEN DOOR DE KRACHTIGE ANTI WIKKEL VIJZELS.

DE VOORLADER MAAIBOOT IS UIT TE VOEREN MET DE ONDERSTAANDE AANBOUWDELEN:

- SCHEPREK VAN 1,8 OF 2,1 METER BREED MET OPTIONELE 0,65 METER BREDE VERBREDINGSREKKEN. KAN OOK UITGEVOERD WORDEN ALS HOOGKIEPER.
- ZIJMAAIER MET EEN DUBBEL WERKENDE MESSENBALK MET EEN LENGTE VAN 1,2 OF 1,4 METER.
- SLEEPMES INSTALLATIE.
- T MAAIER IN VERSCHILLENDE UITVOERINGEN.
- MAAIKORF VAN 1,8 OF 2,1M. STANDAARD UITGEVOERD ALS HOOGKIEPER.





# KRAANGIEK

DE KRAANGIEK MAAIBOOT IS EEN ANDERE VEELZIJDIGE MACHINE IN DE MAAIBOOT LIJN. DEZE MAAIBOTEN ZIJN STANDAARD LUXE UITGEVOERD EN HEBBEN EEN GROOT BEREIK MET DE KRAANGIEK. DE BOTEN WORDEN AANGEDREVEN DOOR DE KRACHTIGE DUBBELE ANTI WIKKEL VIJZELS.

DE KRAANGIEK MAAIBOOT IS UIT TE VOEREN MET DE ONDERSTAANDE AANBOUWDELEN:

- SCHEPREK VAN 1,8 OF 2,1 METER BREED. KAN OOK UITGEVOERD WORDEN ALS HOOGKIEPER.
- MAAIBALK VAN 1,4 OF 1,9 METER.
- SLEEPMES INSTALLATIE.
- T-MAAIER IN VERSCHILLENDE UITVOERINGEN.
- MAAIKORF VAN 1,8 OF 2,1M. OOK UIT TE VOEREN ALS HOOGKIEPER.



# ELEKTRISCHE AANDRIJVING

ONTWIKKELING IS EEN VOORTDUREND PROCES BIJ JVS EN DAAROM HEBBEN WIJ ONZE MAAIBOTEN DOORONTWIKKELD MET EEN ELEKTRISCHE AANDRIJVING.

ONDER DE MOTORKAP STAAT NIET LANGER EEN DIESELMOTOR MAAR EEN ACCUPAKKET MET MAGNEETMOTOR.

DIT IS AAN DE BUITENKANT NIET DIRECT TE ZIEN EN DAT IS DE BEDDELING. VANUIT HET OOGPUNT VAN UITWISSELBAARHEID ZIJN DE MAAIBOTEN VERDER HELEMAAL HETZELFDE. DIT VERZEKERD DE KLANT DIE AL MET JVS BOTEN VAART DAT ZIJN WERKTUIGEN OOK WERKEN OP DE ELEKTRISCHE BOTEN.

MET EEN ACCUPAKKET VAN 93.6 KWH EN EEN SLIMME AANSTURING VAN DE HYDRAULISCHE GEBRUIKERS IS EEN VOLLEDIGE WERKDAG OP EEN ENKELE ACCULADING MOGELIJK GEMAAKT.

DANKZIJ DE COMBINATIE MET DE Ø500 MM ENKELE SCHROEF HEEFT DE MAAIBOOT VOLDOENDE STUWKRACHT.

MET DE UNIVERSELE CCS-2 STEKKER KAN DE MAAIBOOT BIJ ELKE STANDAARD LAADPAAL GELADEN WORDEN EN MET HET VERLOOPSTUK OOK OP DE GEWONE KRACHTSTROOM STEKKERPUNTEN. LADEN KAN TOT 32 A.

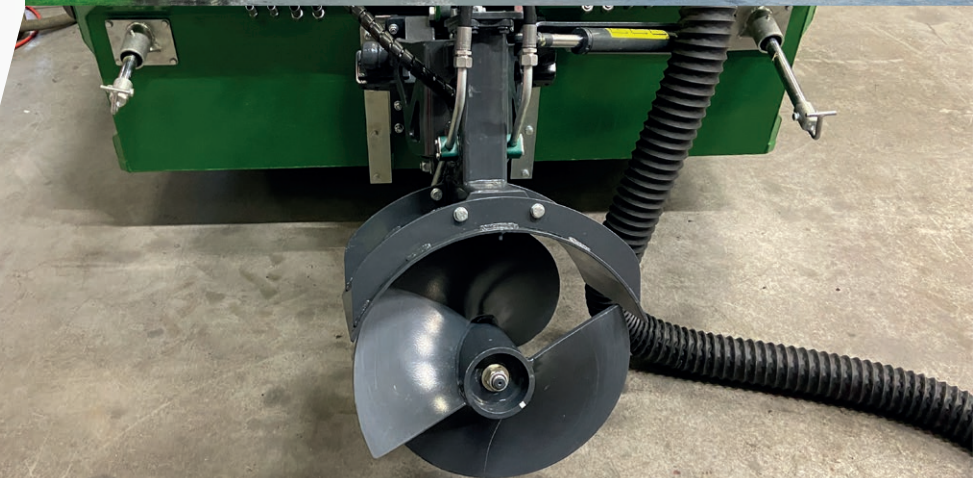



## ZIJMAAIER

ONZE ZIJMAAIER IS STANDAARD UITGEVOERD MET EEN DUBBELWERKENDE MESSENBALK VAN BUSATIS. DEZE MESSEN HEBBEN EEN LENGTE VAN 1,2 OF 1,4 METER.

DE MAAIARM IS 180 GRADEN DRAAIBAAR EN IS RECHTS OP DE BOOT GEMONTEERD.

DE MAAIARM KAN VOLLEDIG INGEKLAPT WORDEN EN RUST OP HET DEK TIJDENS TRANSPORT.

EEN HYDRAULISCH UITSCHUIFDEEL ZORGT VOOR EEN NOG GROTER MAAIBEREIK.

## HOOGKIEPER SCHEPREK

BEIDE TYPES MAAIBOTEN KUNNEN UITGEVOERD WORDEN MET EEN HOOGKIEPER SCHEPREK.

DE HOOGKIEPER ZORGT ER VOOR DAT ER VANAF EEN GROTERE HOOGTE GEWASSEN GELOST KUNNEN WORDEN.

HET SCHEPREK KLAPT MET BEHULP VAN 2 HYDRAULISCHE CILINDERS VOOROVER WAARDOOR HET GEWAS VAN HET REK VALT.

DE HOOGKIEPERS KUNNEN UITGEVOERD WORDEN MET ZIJREKKEN DIE OPTIONEEL OOK HYDRAULISCH UIT TE KLAPPEN ZIJN.

## ENKELE OF DUBBELE SCHROEF

ALS AANDRIJVING KAN ER GEKOZEN WORDEN TUSSEN EEN ENKELE OF DUBBELE SCHROEF MET ANTI WIKKEL VIJZELS VAN  $\varnothing 400$  MM. DE VIJZELBLADEN ZIJN GEMAAKT VAN HARDOX WAT EEN LANGE LEVENSDUUR BETEKEND.

DE DUBBELE SCHROEF GEEFT EXTRA KRACHT ALS ER VEEL GEWAS OPGEDUWD MOET WORDEN.

DE ENKELE SCHROEF IS OOK UIT TE VOEREN MET EEN VIJZEL VAN  $\varnothing 500$ MM EN IS STANDAARD OP DE ELEKTRISCHE MAAIBOOT.

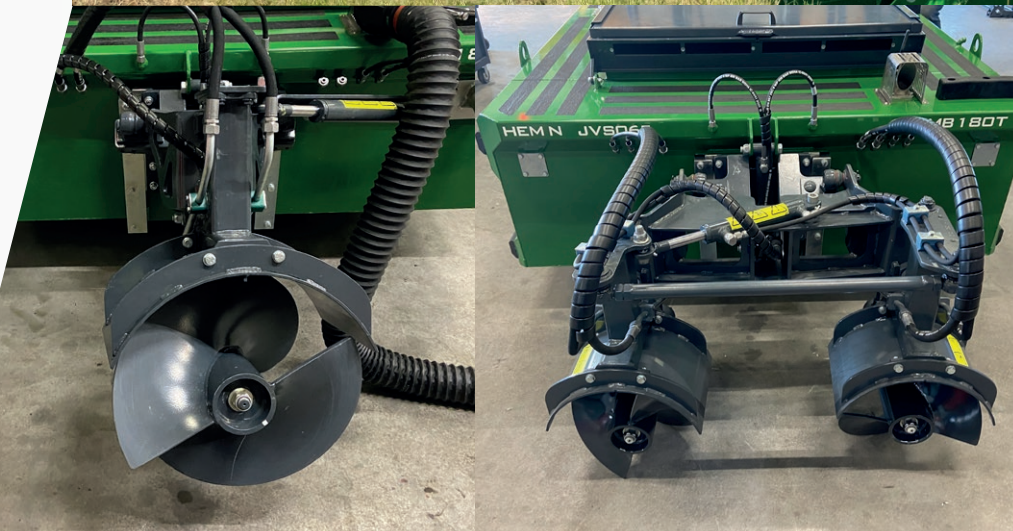

## T-MAAIER

MET ONZE T-MAAIER KUNT U MOEITeloos DE WATERWEGEN SCHOON HOUDEN VAN WATERPLANTEN. DE T-MAAIER KAN IN VERSCHILLENDE FORMATEN UITGEVOERD WORDEN EN KAN WORDEN TOEGEPAST AAN ZOWEL DE VOORLADER ALS DE KRAANGIEK.

DE T-MAAIER IS TE VERKRIJGEN IN DE VOLGENDE MATEN:

- STAAND MES VAN 1,2 OF 1,4 METER HOOG.
- LIGGEND MES VAN 2,0 OF 2,4 METER BREED.

## MAAIKORF

DE MAAIKORF COMBINEERT HET KNIPPEN MET HET OPRUIJEN. WAAR BIJ HET WERKEN MET EEN MAAIBALK OF T-MAAIER HET GEWAS ACHTERAF NOG OPGERUIMD MOET WORDEN, VERZAMELD HET GEMAAIDE GEWAS METEEN IN DE MAAIKORF.

MET HET GROTE VOLUME KAN ER IN ÉÉN KEER EEN FLINKE HOEVEELHEID GEWAS OPGERUIMD WORDEN.

DE HOOGKIEP FUNCTIE VAN DE MAAIKORF ZORGT VOOR HET EENVOUDIG LOSSEN VAN HET GEMAAIDE GEWAS.

## MAAIBALK T.B.V. KRAANGIEK

AAN DE KRAANGIEK KAN BEHALVE EEN SCHEPREK OF T-MAAIER OOK EEN GEWONE MAAIBALK GEKOPPELD WORDEN. MET DEZE MAAIBALK KAN ER OP DEZELFDE MANIER GEWERKT WORDEN ALS MET EEN ZIJMAAIER VAN EEN VOORLADER BOOT.

KOPPEL DEZE MAAIBALK AAN DE KRAANGIEK VAN DE MASTERTRACK MT2200 EN ER KAN MET EEN ENKELE ZWENKBEWEGING EEN GROOT GEBIED GEMAAID WORDEN.

DE MAAIBALK IS BESCHIKBAAR IN 1,4 OF 1,9 METER LANG. 13





## MAAIVERZAMELBOTEN

JVS HEEFT NAAST DE NORMALE MAAIBOTEN OOK MAAIVERZAMELBOTEN IN HET AANBOD. DEZE BOTEN MAAIEN NIET ALLEEN DE WATERPLANTEN MAAR RUIJEN DEZE OOK DIRECT OP.

AL HET GEMAAIDE GEWAS WORDT METEEN VIA EEN TRANSPORTBAND OMHOOG GEVOERD EN OPGEVANGEN IN EEN BAK.

DE MAAIVERZAMELBOTEN WORDEN NET ALS DE MAAIBOTEN DUURZAAM GEBOUWD VAN HOOGWAARDIGE MATERIALEN.

DE BOTEN WORDEN AANGEDREVEN MET ONZE DUBBELE ANTI WIKKEL VIJZEL. OPTIONEEL IS BIJ DE MV5252 EEN SCHOEPENRAD AANDRIJVING MOGELIJK.

DANKZIJ HET DIRECT OPRUIJEN VAN HET GEWAS BLIJVEN DE WATEREN SCHOON EN NEEMT DE WATERKWALITEIT TOE.

- INNOVATIEF
- GEBRUIKSGEMAK
- KRACHTIG
- MILIEUBEWUST

# DAT IS JVS.

# MV5252

DE MV5252 IS DE KLEINERE MAAIVERZAMELBOOT IN ONS PROGRAMMA. DE BOOT ONDERSCHIEDT ZICH DOOR ZIJN COMPACTE BOUWFORM EN WENDBAARHEID.

SMALLERE VAARTEN ZIJN GEEN PROBLEEM VOOR DEZE BOOT EN MET ZIJN OPTIONELE SCHOEPENRAD AANDRIJVING OOK NOG EENS GOED VOOR HET WATERMILIEU.

DE MV5252 IS UITGEVOERD MET EEN UITSCHUIFBARE OPVOERBAND WELKE MET DE 1,5 METER BREDE KNIPMESSEN TOT 1,5 METER DIEP KAN MAAIEN. HET GEMAAIDE GEWAS WORDT VERVOLGENS OPGEVANGEN IN DE 2 KUUB GROTE OPVANGBAK. DOORDAT DEZE ZICH BOVEN OP HET DEK BEVINDT KAN AL HET WATER DIRECT WEG LEKKEN.

DE MV5252 IS TE VERVOEREN OP DE VERLENGDE BT1821-V BOOTTRAILER.





# MV6254

DE MV6254 IS DE GROOTSTE MAAIVERZAMELBOOT DIE JVS PRODUCEERT. DE BOOT HEEFT EEN OPSLAGCAPACITEIT VAN BIJNA 4 KUUB EN IS GESCHIKT VOOR DE WAT GROTERE WATEREN.

DANKZIJ DE HOGE ZITPOSITIE BOVEN DE BUFFERBAND HEEFT U ALTIJD VOLDOENDE ZICHT OP HET UIT TE VOEREN WERK. DE U-VORMIGE MESSENBALK AAN DE VOORKANT VAN DE OPVOERBAND KAN TOT 0,8 METER DIEP MAAIEN OVER EEN BREEDTE VAN 2 METER.





# AMFIBIE VOERTUIGEN

DE MASTERTRACK SERIE IS ONTWERPEN VOOR KLUSSEN WAAR DE NORMALE MAAIBOTEN HET AF LATEN WETEN.

DANKZIJ DE GROTE RUPS PONTONS AAN WEERSZIJDE VAN DE MACHINE IS DEZE IN TE ZETTEN IN HET MEEST ONDOORGAANBARE TERREIN.

DE MASTERTRACK IS SPECIAAL GEMAAKT VOOR MOERASLANDEN EN ZEER ONDIEPE WATERWEGEN.

DE MASTERTRACK GAAT DOOR WAAR ANDEREN HET LATEN AFWETEN.

NAAST DE MASTERTRACK HEEFT JVS DE AM4500 AMFIBIE ONTWIKKELD. DE AM4500 IS GEBASEERD OP ONZE MAAIBOTEN MAAR WORDT GECOMPLIMENTEERD MET EEN STERKE RUPSAANDRIJVING.

EEN MAAIBOOT VOOR IN HET WATER EN EEN RUPSKRAAN VOOR OP HET LAND, DE AM4500 IS HET ALLEBEI.

- STABIEL
- BETROUWBAAR
- DOORZETTER
- ONVERSCHROKKEN

# DAT IS JVS.

# MASTERTRACK

## MT1950

DE MT1950 IS HET KLEINE MODEL IN DE SERIE EN IS UITGEVOERD MET EEN VOORLADER. DE MACHINE IS VOLLEDIG UITGEVOERD IN ZEEWAARDIG ALUMINIUM WAARDOOR DEZE NIET ALLEEN DUURZAAM IS MAAR OOK LICHT EN STERK. DE GROTE PONTONS ZORGEN VOOR VOLDOENDE DRIJFVERMOGEN IN DIEPER WATER EN DE RUPSEN ZORGEN VOOR STABILITEIT EN GRIP IN ONDIEPE WATEREN.

MET HET LAGE BASISGEWICHT VAN 1700 KG VERDOORZAAKT DEZE MACHINE WEINIG SCHADE AAN DE BODEM. DIT KOMT DE BODEMKWALITEIT TEN GOEDE.

DE STANDAARD VOORLADER KAN ONGEWISSELD WORDEN VOOR EEN KRAANGIEK WAARDOOR DE MACHINE NOG MEER MOGELIJKHEDEN KRIJGT MET BIJVOORBEELD EEN BAGGERPOMP OF VERSCHILLENDE GRAAFBAKKEN.

DE MT1950 KAN UITGEVOERD WORDEN MET MEERDERE WERKTUIGEN:

- SCHEPREK / MAAIKORF
- T-MAAIER
- ZIJMAAIER
- BANDHOOIER
- ANDERE AANBOUWDELEN OP AANVRAAG MOGELIJK

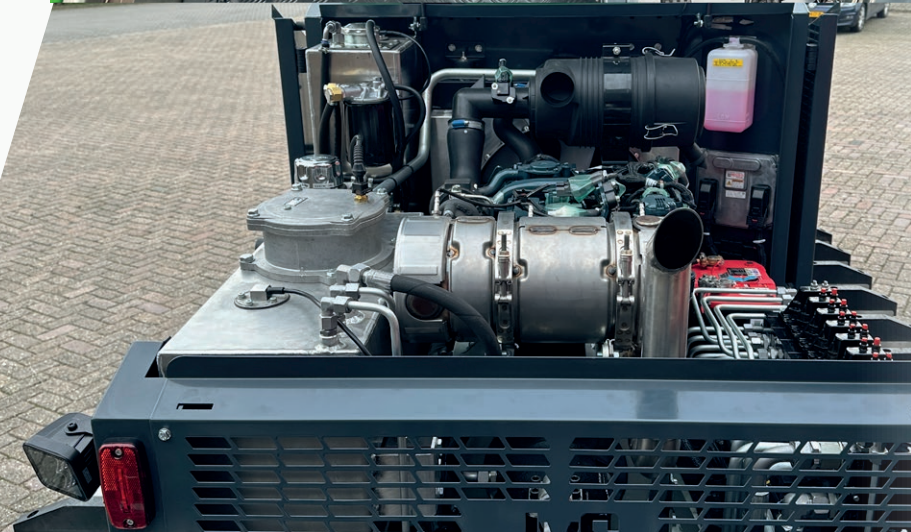

# MT1950 WERKTUIGEN

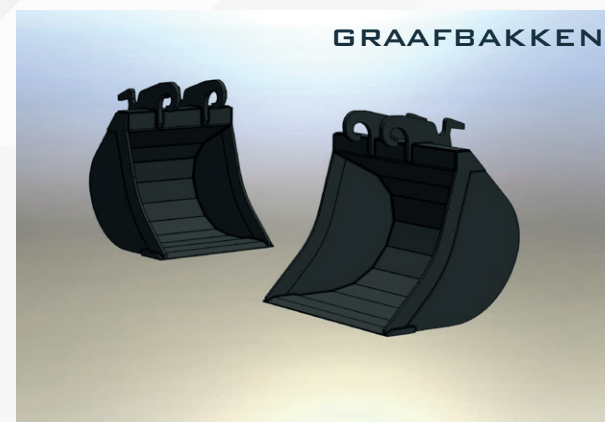
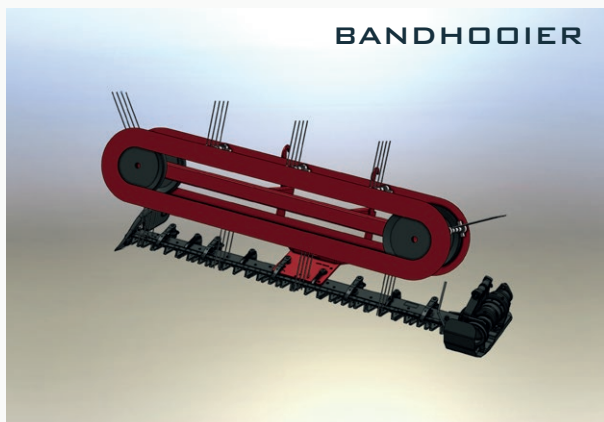
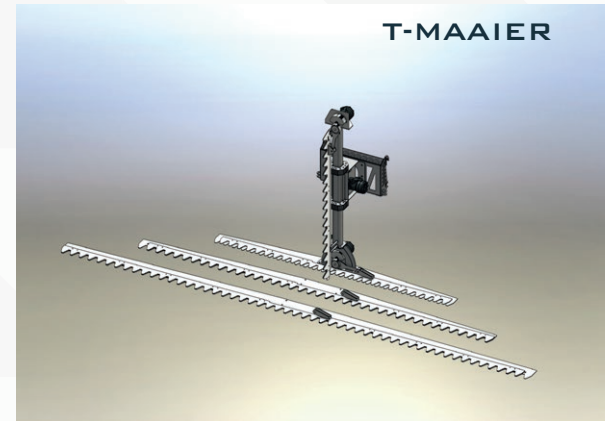

# MASTERTRACK

## MT2200

DE MT2200 IS DE GROOTSTE IN DE SERIE EN IS UITGEVOERD MET EEN ZWENKBARE KRAAN EN ENKELE ANTI WIKKEL VIJZEL. DE MACHINE IS VOLLEDIG GEBOUWD VAN ZEEWAARDIG ALUMINIUM WAARDOOR DEZE LICHT, STERK, EN CORROSIEBESTENDIG IS. MET DE GROTE PONTONS KAN DE MACHINE ZONDER PROBLEMEN IN DIEPER WATER AAN DE SLAG. BIJ ONDIEP WATER EN MOERASGEBIEDEN ZORGEN DE RUPSKETTINGEN MET GROTE MEENEMERS VOOR STABILITEIT EN GRIP.

DE MACHINE IS VOLLEDIG VERNIEUWD WAARDOOR DEZE NU GELEVERD KAN WORDEN MET SCHEEPVAARTCERTIFICAAT. DE VERNIEUWINGEN HEBBEN ER OOK VOOR GEZORGD DAT ONDERHOUD NU NOG BETER UIT TE VOEREN IS.

DE KRAANGIEK MET EEN DRAAIBEREIK VAN 270° EN EEN REIKWIJDTE VAN 2,4 METER IS VEELZIJDIG EN KAN MET EEN BREED SCALA AAN WERKTUIGEN GEKOPPELD WORDEN.

DE MT2200 KAN UITGEVOERD WORDEN MET DE ONDERSTAANDE AANBOUWDELEN:

- SCHEPREK VAN 2,1 METER BREED MET OPTIONELE ZIJREKKEN.
- T-MAAIER IN VERSCHILLENDE FORMATEN.
- MAAIBALK MET SNELWISSELSYSTEEM VAN 1,4 OF 1,9 METER.
- MAAIKORF VAN 1,8 OF 2,1 METER BREED.



# AM4500

DE GROOTSTE ONDER DE AMFIBISCHE MACHINES VAN JVS.

EEN ZEER VEELZIJDIGE MAAIMACHINE VOOR ALLE TERREINEN. MET DE RUPSAANDRIJVING IS HET MOGELIJK OM ZONDER TRAILER DE MACHINE TE WATER TE LATEN. ONDIEP WATER IS GEEN OBSTAKEL MEER.

DE AM4500 COMBINEERT HET DRIJFVERMOGEN VAN EEN MAAIBOOT MET DE MOBILITEIT VAN EEN RUPSKRAAN.

AAN DE KRAANGIEK ZIJN VERSCHILLENDE WERKTUIGEN TE KOPPELEN ZOALS EEN SCHEPREK, MAAIKORF, MAAIBALK, OF BAGGERPOMP.

UITGEVOERD MET EEN EXTRA STERKE KRAANGIEK MET CW05 OPNAME.

STANDAARD UITGEVOERD MET EXTRA PONTONS AAN DE ZIJKANT VOOR EXTRA DRIJFVERMOGEN BIJ ZWARE KLUSSEN. OOK KUNNEN ER VERSCHILLENDE AANBOUWDELEN AAN HET DUWFRAME GEKOPPELD WORDEN. DENK HIERBIJ AAN EEN EXTRA DRIJVER OF EEN DUWSCHOT. AAN DE ZIJKANT KUNNEN TEVENS STUTPALEN WORDEN GEMONTEERD VOOR EEN STEVIGE ONDERSTEUNING TIJDENS DE WERKZAAMHEDEN.

DE MACHINE IS ELEKTRISCH BEDIEND EN HEEFT EEN STAGE V KUBOTA DIESEL MOTOR.







# BOOTTRAILER BT1821

DE JVS BT1821 BOOTTRAILER IS GESCHIKT VOOR AL ONZE TYPEN MAAIBOTEN EN DE MAAIVERZAMELBOOT MV5252. DE TRAILER HEEFT EEN DUBBELWERKEND KIEPBAAR BOVENFRAME. DOOR DE DUBBELWERKENDE GILINDER KAN DE TRAILER ALTIJD IN DE JUISTE PROSITIE GEKIEPT WORDEN.

DE TRAILER IS UITGEVOERD MET DUBBELE LUCHTREMME EN BLADVERING VOOR OPTIMAAL RIJCOMFORT EN VEILIGHEID.

DE TRAILER IS VOLLEDIG HYDRAULISCH TE BEDIENEN MET HANDBEDIENDE STUURSCHUIVEN MAAR OOK MET DE BIJGELEVERDE AFSTANDBEDIENING.

DE TRAILER WORDT STANDAARD GELEVERD MET MITAS RADIAALBANDEN VAN 50 CM BREED VOOR EEN STEVIGE WEGLIJGING.

EEN HYDRAULISCH KLEMSYSTEEM OM DE MAAIBOTEN TE BEHOEDEN VOOR HEEN EN WEER SCHUIVEN BEHOORD TOT EEN VAN DE OPTIES. OOK KUNNEN ER VERSCHILLENDE OPTIES WORDEN TOEGEVOEGD VOOR HET VERVOER VAN EXTRA WERKTUIGEN.

- VEILIG
- VEELZIJDIG
- ROBUUST
- SOLIDE

## DAT IS JVS.

# TECHNISCHE SPECIFICATIES

## MAAIBOTEN DIESEL

| TYPE  | BUITENMATEN       | GEWICHT | MOTOR                             | HYRAULIEK OLIE | BRANDSTOF       | DIEPGANG |
|-------|-------------------|---------|-----------------------------------|----------------|-----------------|----------|
| MB180 | 4,3 x 1,8 x 0.83M | 2450 KG | YANMAR 4TNV88-C 37 KW. EU STAGE V | 120 LITER HD46 | 80 LITER DIESEL | 0.4M     |
| MB210 | 4,3 x 2,1 x 0.83M | 2650 KG | YANMAR 4TNV88-C 37 KW. EU STAGE V | 120 LITER HD46 | 80 LITER DIESEL | 0.4M     |

## MAAIBOTEN ELEKTRISCH

| TYPE   | BUITENMATEN       | GEWICHT | MOTOR          | SPANNING | ACCUCAPACITEIT | DIEPGANG |
|--------|-------------------|---------|----------------|----------|----------------|----------|
| MB180E | 4,3 x 1,8 x 0.83M | 2700 KG | PARKER 11.1 KW | 96 VOLT  | 93.6 KWH       | 0.4M     |
| MB210E | 4,3 x 2,1 x 0.83M | 2900 KG | PARKER 11.1 KW | 96 VOLT  | 93.6 KWH       | 0.4M     |

## MAAIVERZAMELBOTEN

| TYPE   | BUITENMATEN         | GEWICHT | MOTOR                          | HYRAULIEK OLIE | BRANDSTOF        | DIEPGANG    |
|--------|---------------------|---------|--------------------------------|----------------|------------------|-------------|
| MV5252 | 7,90 x 2,25 x 2.7M  | 4050 KG | KUBOTA V2403 44 KW. EU STAGE V | 130 LITER HD46 | 80 LITER DIESEL  | 0.4M (LEEG) |
| MV6254 | 9,15 x 3,50 x 2.75M | 5250 KG | KUBOTA V2403 44 KW. EU STAGE V | 150 LITER HD46 | 120 LITER DIESEL | 0.5M (LEEG) |

## AMFIBIE

| TYPE   | BUITENMATEN         | GEWICHT | MOTOR                            | HYRAULIEK OLIE | BRANDSTOF        | DIEPGANG |
|--------|---------------------|---------|----------------------------------|----------------|------------------|----------|
| MT1950 | 4,80 x 1,95 x 1,75M | 1850 KG | KUBOTA V1505 25 KW. EU STAGE V   | 30 LITER HD46  | 40 LITER DIESEL  | 0.5M     |
| MT2200 | 4,80 x 2,2 x 2,0M   | 2850 KG | KUBOTA V2403 44 KW. EU STAGE V   | 90 LITER HD46  | 70 LITER DIESEL  | 0.7M     |
| AM4500 | 4,8 x 2,2 x 1,7 M   | 4500 KG | KUBOTA V3307 55.4 KW. EU STAGE V | 130 LITER HD46 | 100 LITER DIESEL | 1.0 M    |

## BOOTTRAILER

| TYPE     | BUITENMATEN         | GEWICHT |
|----------|---------------------|---------|
| BT1821   | 7,40 x 2,50 x 0.90M | 2400 KG |
| BT1821-V | 8,40 x 2,50 x 0.90M | 2450 KG |



# JVS

---

**JVS HEM B.V.**



**ADRES: DRIEBANWEG 2  
1607 ML HEM  
TEL: +31 (0)228-543015**

**JVS HEM B.V.**

**EMAIL: [INFO@JVS-TECHNIEK.NL](mailto:INFO@JVS-TECHNIEK.NL)  
WEBSITE: [WWW.JVS-TECHNIEK.NL](http://WWW.JVS-TECHNIEK.NL)**